

フロントバンパー取付方法

1. ノーマルバンパーとナンバープレートを取り外して下さい。
2. 図を参照し、既存のビスを使用しフロントバンパースポイラーを仮固定して下さい。
3. 全体のバランスを確認し、各取付位置を順番に本締めして下さい。

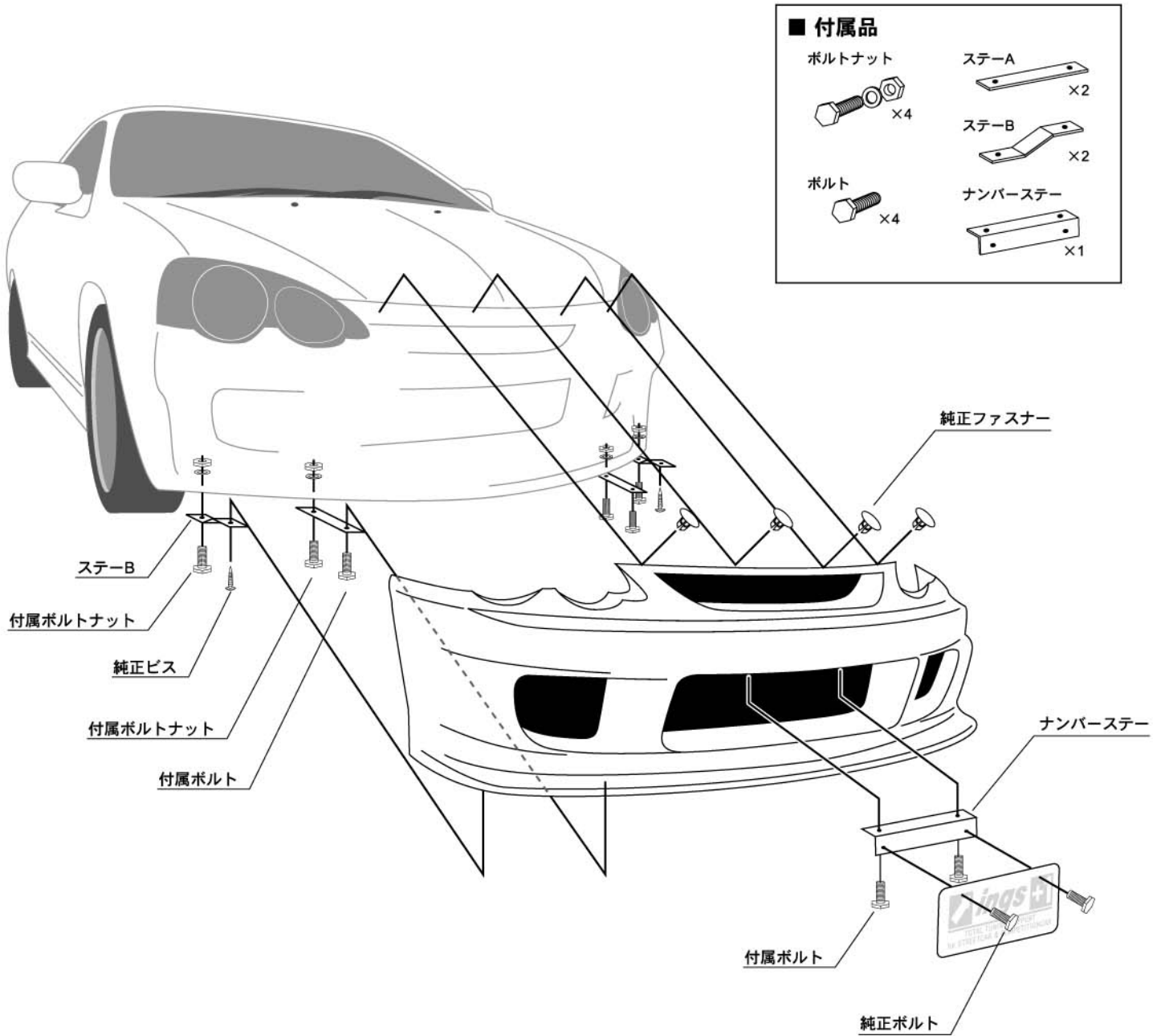

⚠ 注意

- 「FRP製品に関するご注意とお願い」をよく読んでから作業してください。
- 車両には、組み付け誤差等のバラツキがあります。
塗装前に取り付け車両に仮合わせし、取付穴及び車両との合いをヤスリ等で削り、合わせてください。塗装及び加工後の返品、クレーム等は応じられません。
- 2人以上で作業して下さい。
- エンジンを停止させ、サイドブレーキをかけ、車両が確実に固定されている事を確認してから作業して下さい。
- 取付終了後は、ネジ等の締め付け及び全体のガタツキ等がないか、もう一度確認してください。
- 一定期間ごとの増し締め作業を必ずお願いします。

サイドステップ取付方法

1. 図を参照し、既存のビスを使用しサイドステップを仮固定して下さい。
2. 全体のバランスを確認し、各取付位置を順番に本締めして下さい。

■ 付属品

ボルト



×12

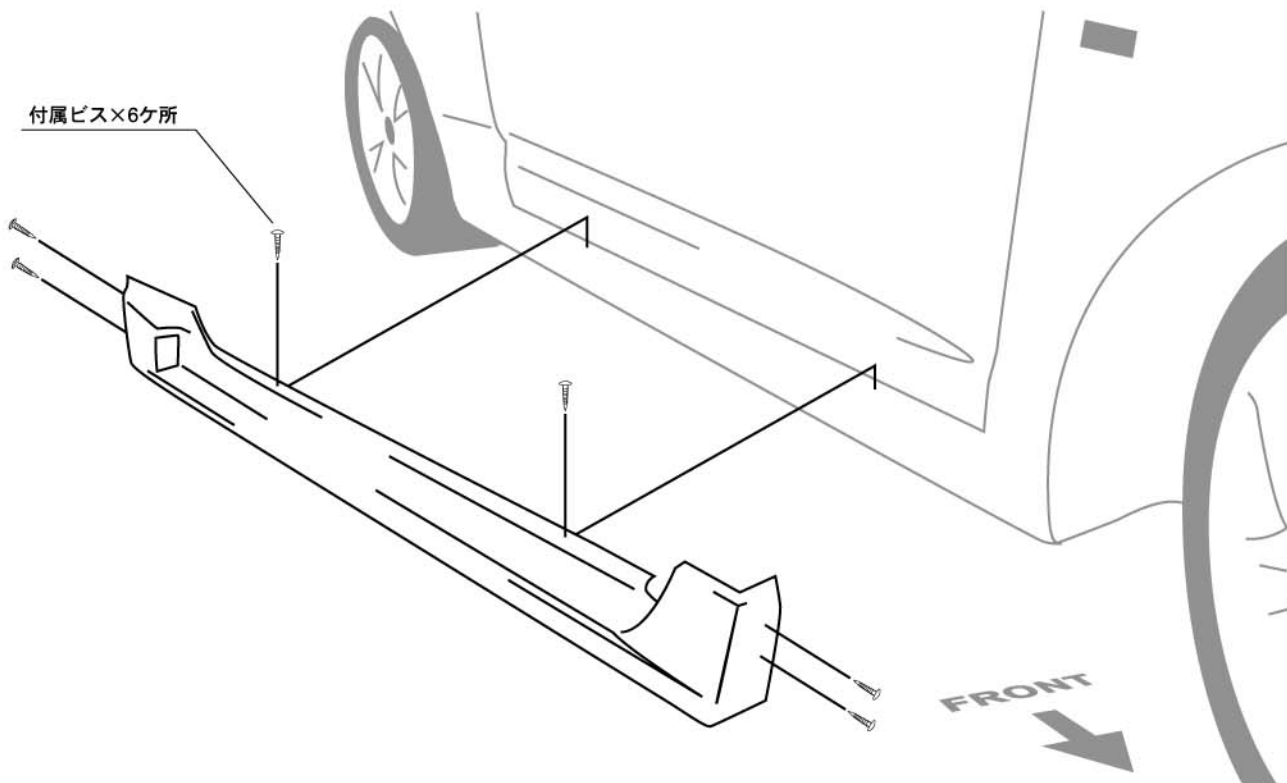

⚠ 注意

- 「FRP製品に関するご注意とお願い」をよく読んでから作業してください。
- 車両には、組み付け誤差等のバラツキがあります。
塗装前に取り付け車両に仮合わせし、取付穴及び車両との合いをヤスリ等で削り、合わせてください。塗装及び加工後の返品、クレーム等は応じられません。
- 2人以上で作業して下さい。
- エンジンを停止させ、サイドブレーキをかけ、車両が確実に固定されている事を確認してから作業して下さい。
- 取付終了後は、ネジ等の締め付け及び全体のガタツキ等がないか、もう一度確認してください。
- 一定期間ごとの増し締め作業を必ずお願いします。

リアバンパー取付方法

1. ノーマルバンパーを取り外して下さい。
2. 純正ビスを使用し、リアバンパースポイラーを仮固定して下さい。
3. 全体のバランスを確認し、各取付位置を順番に本締めして下さい。

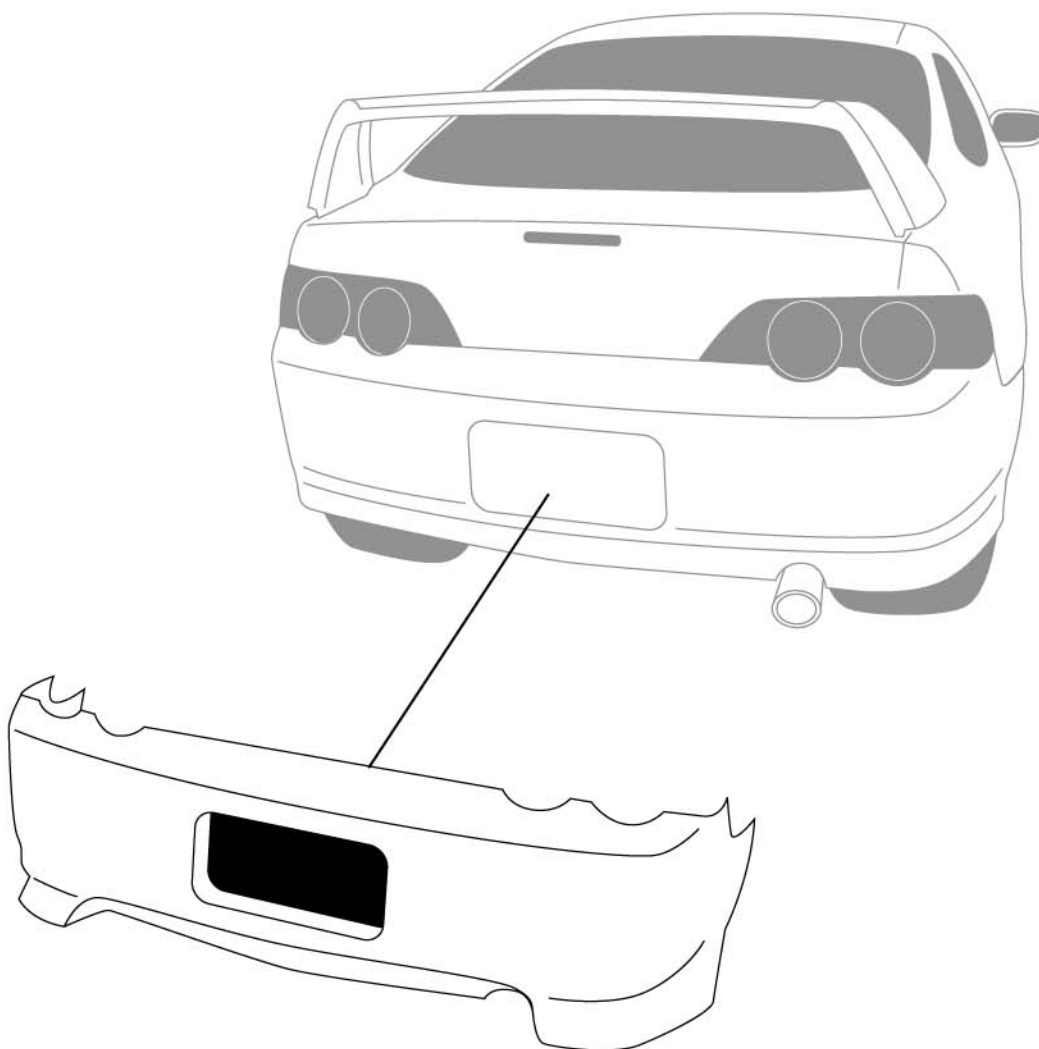

⚠ 注意

- 「FRP製品に関するご注意とお願い」をよく読んでから作業してください。
- 車両には、組み付け誤差等のバラツキがあります。
塗装前に取り付け車両に仮合わせし、取付穴及び車両との合いをヤスリ等で削り、合わせてください。塗装及び加工後の返品、クレーム等は応じられません。
- 2人以上で作業して下さい。
- エンジンを停止させ、サイドブレーキをかけ、車両が確実に固定されている事を確認してから作業して下さい。
- 取付終了後は、ネジ等の締め付け及び全体のガタツキ等がないか、もう一度確認してください。
- 一定期間ごとの増し締め作業を必ずお願いします。

ボンネット取付方法

1. ノーマルボンネットを取り外して下さい。
2. 図を参照し、イングスボンネットを取付けて下さい。
3. 全体のバランスを確認し、各取付位置を順番に本締めして下さい。

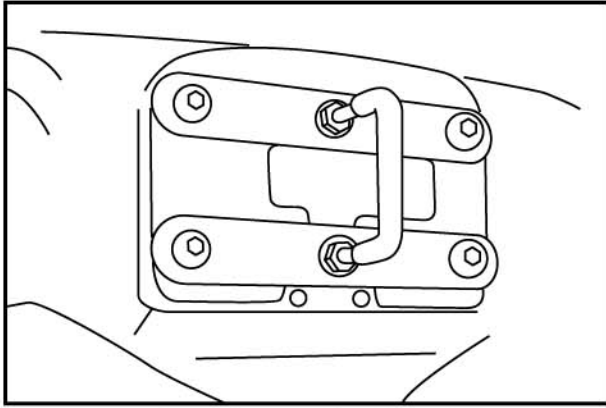

ストライカー上下のナットで微調整できます。

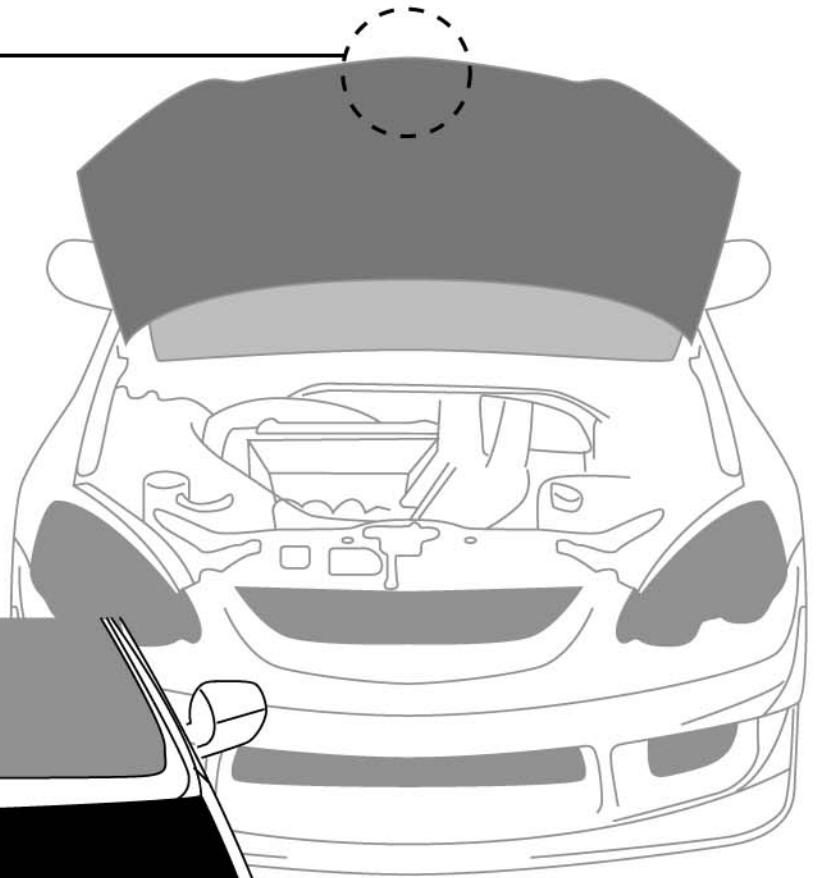

▲ 注意

- 「FRP製品に関するご注意とお願い」をよく読んでから作業してください。
- 車両には、組み付け誤差等のバラツキがあります。
塗装前に取り付け車両に仮合わせし、取付穴及び車両との合いをヤスリ等で削り、合わせてください。塗装及び加工後の返品、クレーム等は応じられません。
- 2人以上で作業して下さい。
- エンジンを停止させ、サイドブレーキをかけ、車両が確実に固定されている事を確認してから作業して下さい。
- 取付終了後は、ネジ等の締め付け及び全体のガタツキ等がないか、もう一度確認してください。
- 一定期間ごとの増し締め作業を必ずお願いします。

フロントエアロワイドフェンダー取付方法

1. 純正フロントバンパー、ヘッドランプユニット、純正フロントフェンダーを車輛から取り外してください。
2. 純正インナーフェンダーの斜線部を、外周から約5mmカットしてください。
3. フロントエアロワイドフェンダーを車輛に固定してください。
3. 図を参照し、すべての純正ネジにてフロントエアロワイドフェンダーを仮固定してください。
4. ボンネット部2ヶ所は、付属ワッシャーを車輛とフロントエアロワイドフェンダーの間にに入れて高さを調節してください。
5. 全体のバランスを確認し、各取り付け位置を順番に本締めしてください。

付属部品

○ワッシャー × 4 (左右)

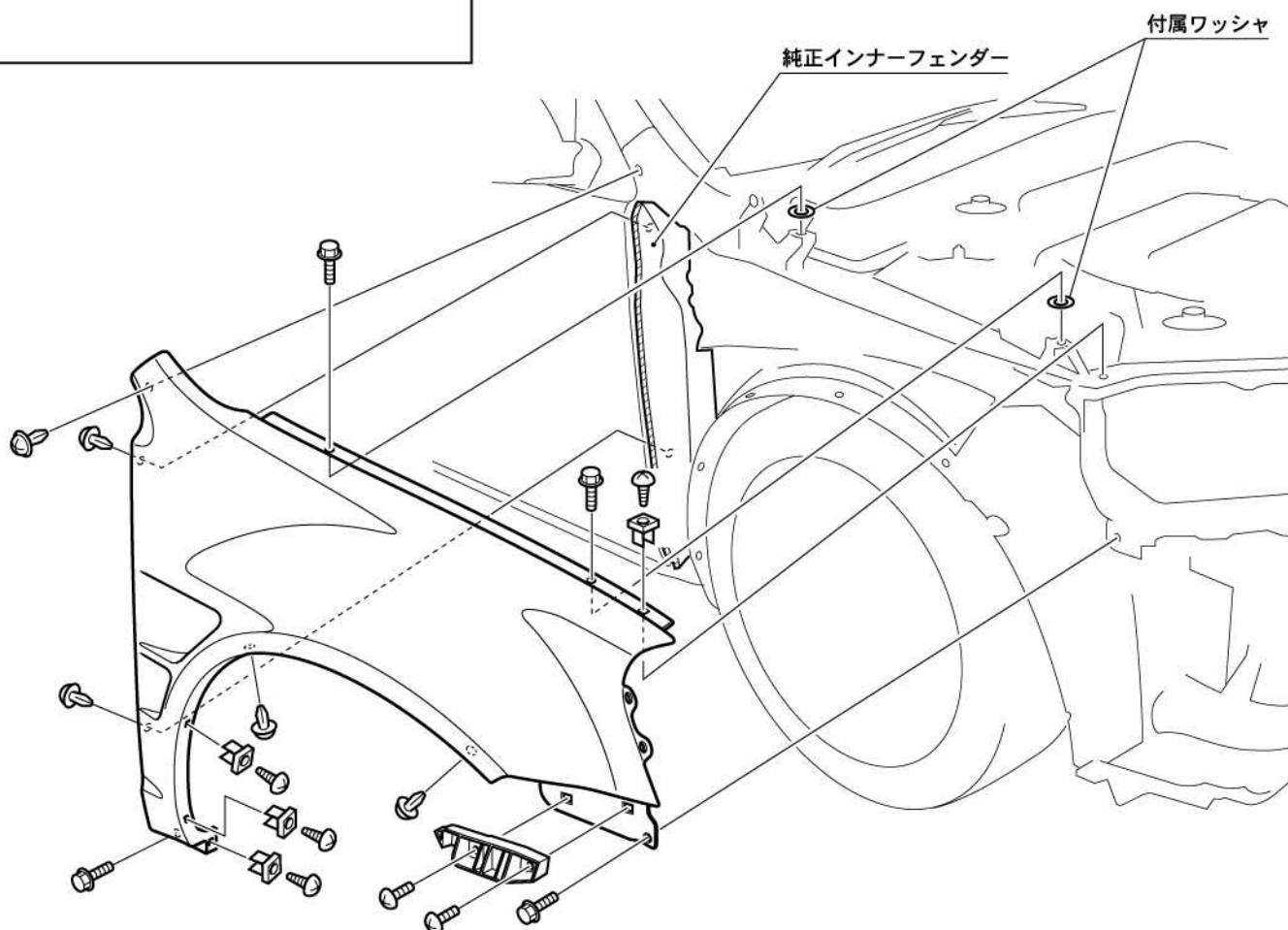

⚠ 注意

- FRP製品に関するご注意とお願い」をよく読んでから作業してください。
- 車輛には、組み付け誤差等のバラツキがあります。
塗装前に取り付け車輛に仮合せし、取り付け穴及び車輛との合いをヤスリ等で削り、合わせてください。塗装及び加工後の返品、クレーム等には応じられません。
- 2人以上で作業してください。
- エンジンを停止させ、サイドブレーキをかけ、車輛が確実に固定されている事を確認してから作業してください。
- 取り付け終了後は、ネジ等の締め付け及び全体のガタツキ等がないか、もう一度確認してください。
- 一定期間ごとの増し締め作業を必ずお願いします。

リヤエアロオーバーフェンダー取付方法

1. 純正サイドシルパーツを車輛から取り外してください。
2. リヤエアロオーバーフェンダー裏面(斜線部)に、付属の両面テープを貼り車輛に固定してください。
3. 図を参照し、付属のタッピングビスにてリヤエアロオーバーフェンダーを仮固定してください。(ボディ穴開け加工必要)
4. 全体のバランスを確認し、各取り付け位置を順番に本締めしてください。

付属部品

- 4mmタッピングビス(ボタンネジ) × 6 (左右)
- 4mmタッピングビス(サラネジ) × 4 (左右)
- 両面テープ × 1

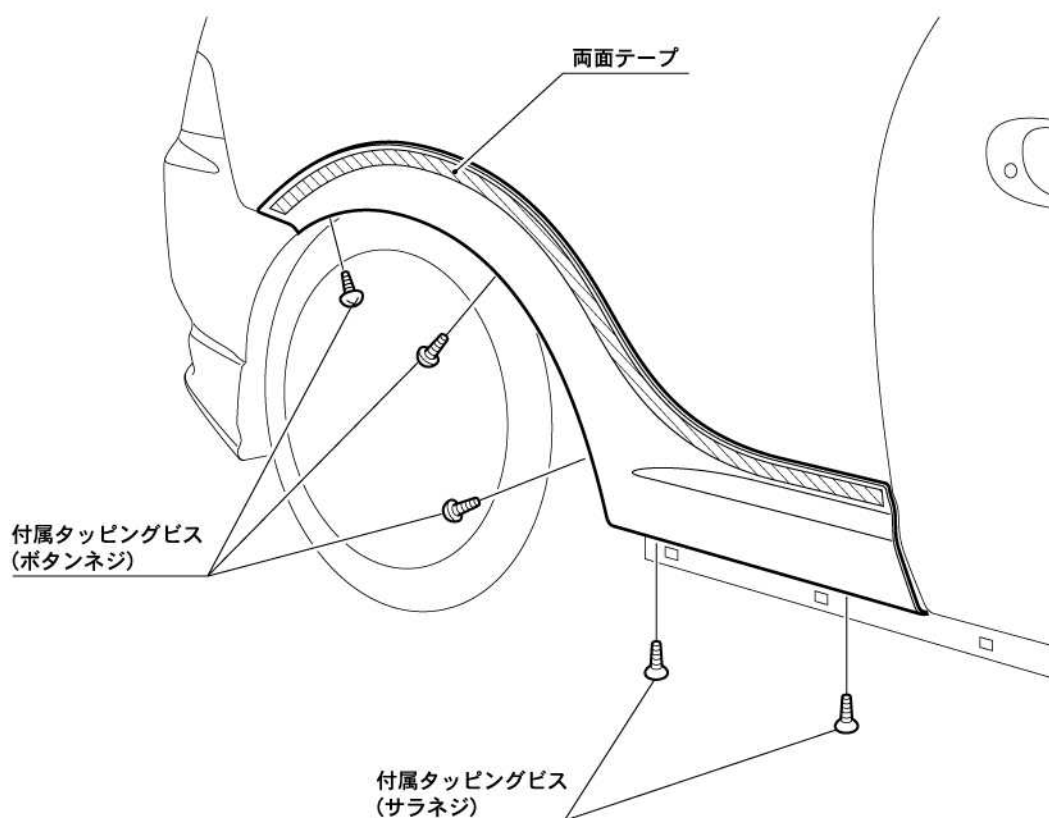

⚠ 注意

- FRP製品に関するご注意とお願い」をよく読んでから作業してください。
- 車輛には、組み付け誤差等のバラツキがあります。
塗装前に取り付け車輛に仮合せし、取り付け穴及び車輛との合いをヤスリ等で削り、合わせてください。塗装及び加工後の返品、クレーム等には応じられません。
- 2人以上で作業してください。
- エンジンを停止させ、サイドブレーキをかけ、車輛が確実に固定されている事を確認してから作業してください。
- 取り付け終了後は、ネジ等の締め付け及び全体のガタツキ等がないか、もう一度確認してください。
- 一定期間ごとの増し締め作業を必ずお願いします。