

フロントバンパースポイラー取付方法

1. 車輛から純正バンパーおよび純正フロントグリルを取り外してください。
2. 純正フォグランプ装着車の場合は、純正バンパーから純正フォグランプを取り外してください。
3. 純正フォグランプ装着車の場合は、下図（フォグランプ部詳細図）を参照し、純正フォグランプをバンパースポイラーに固定してください。
4. 下図を参照し、純正ファスナーと付属ステー・ボルト・ワッシャー・ナットを使用してバンパースポイラーを車輛に仮固定してください。
5. 全体のバランスを確認し、各取付位置を順番に本締めしてください。

付属部品

バンパースポイラー本体用

- M6ボルト × 10
- ワッシャー-M × 18
- M6ナット × 8
- ステー-A × 2
- ステー-B × 2

フォグランプ固定用

- M6ボルト × 4
- ワッシャー-L × 4
- 4mmタッピングビス × 2

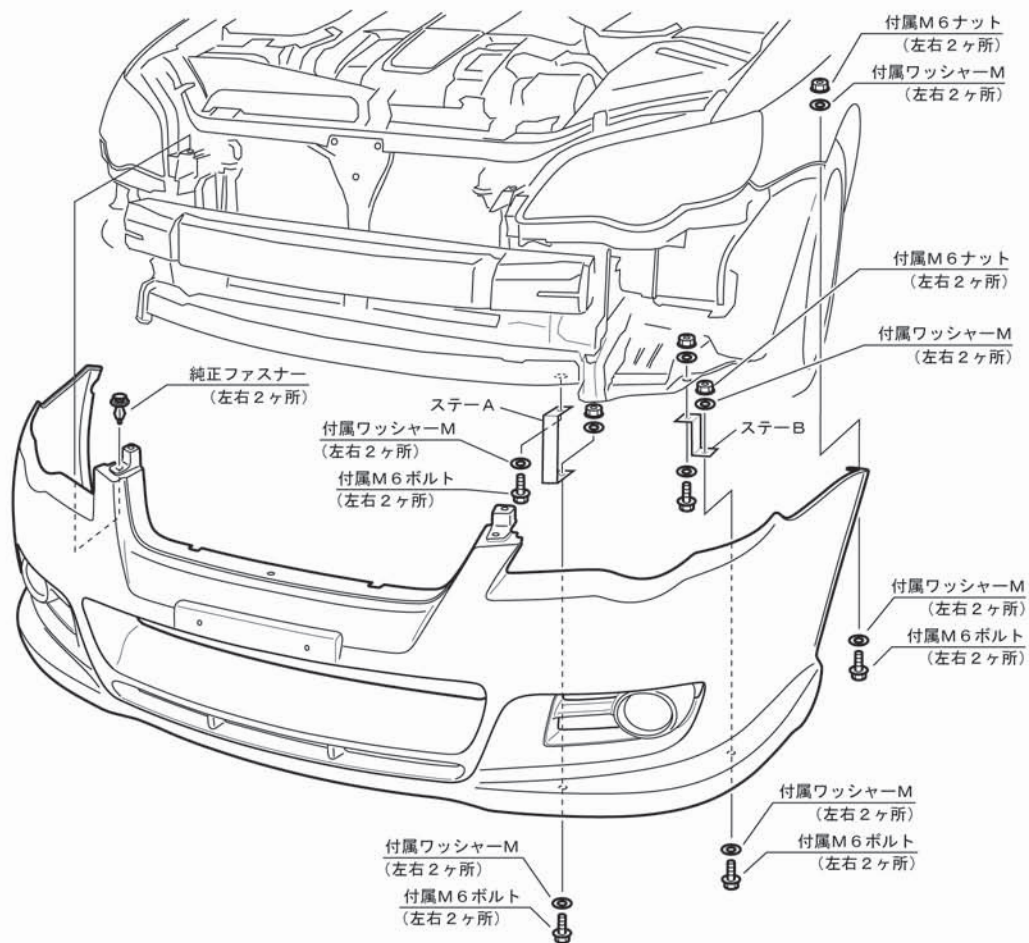

フォグランプ部詳細図

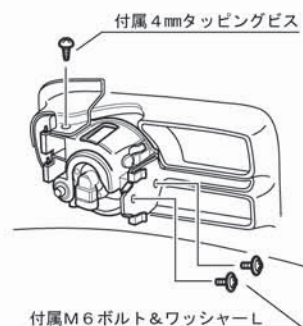

注意

- 「FRP製品に関するご注意とお願い」をよく読んでから作業してください。
- 車輛には、組み付け誤差などのバラツキがあります。
塗装前に取り付け車輛に仮合わせし、取り付け穴及び車輛との合いをヤスリ等で削り、調整してください。塗装後及び加工後の返品、クレーム等には応じられません。
- 2人以上で作業してください。
- エンジンを停止させ、サイドブレーキをかけ、車輛が確実に固定されている事を確認してから作業してください。
- 取り付け終了後は、ネジ等の締め付け及び全体のガタツキ等がないか、もう一度確認してください。
- 一定期間ごとの増締め作業を必ずおねがいします。

サイドステップスポイラー取付方法

1. 純正サイドシルを取り外し、サイドステップを車輻に仮固定してください。
図1を参考に、矢印のプレスラインにサイドステップ取付フランジの上端を合わせて位置決めしてください。
2. 図を参照し、付属のタッピングビスと純正ファスナーにてサイドステップを仮固定してください。
3. 全体のバランスを確認し、各取り付け位置を順番に本締めしてください。

付属部品

○4mmタッピングビス × 4 (左右)

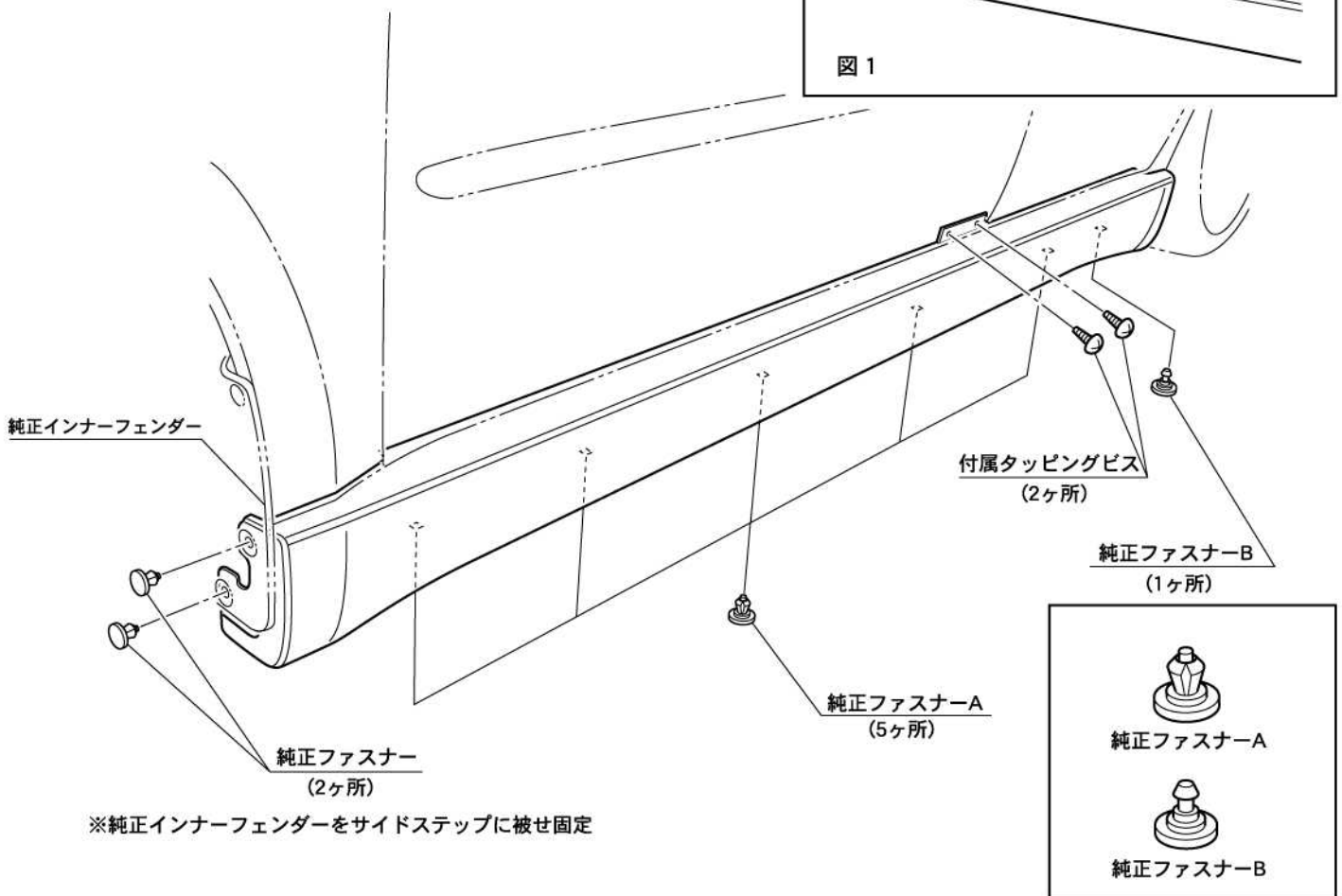
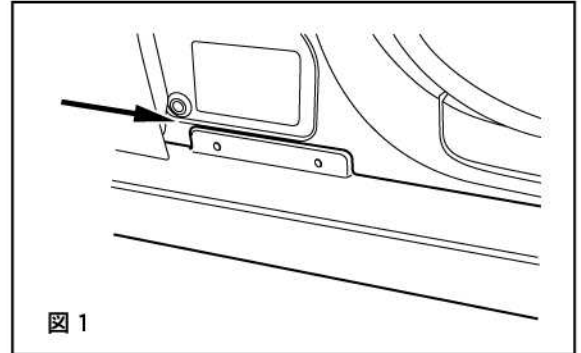

⚠ 注意

- 「FRP製品に関するご注意とお願い」をよく読んでから作業してください。
- 車輻には、組み付け誤差等のバラツキがあります。
塗装前に取り付け車輻に仮合せし、取り付け穴及び車輻との合いをヤスリ等で削り、合わせてください。塗装及び加工後の返品、クレーム等には応じられません。
- 2人以上で作業してください。
- エンジンを停止させ、サイドブレーキをかけ、車輻が確実に固定されている事を確認してから作業してください。
- 取り付け終了後は、ネジ等の締め付け及び全体のガタツキ等がないか、もう一度確認してください。
- 一定期間ごとの増し締め作業を必ずお願いします。

リヤハーフスポイラー取付方法

1. リヤハーフスポイラーの上端部(下図 ■ 線部)に、付属のラバーモールを長さに合わせて切断し貼り付けてください。
2. リヤハーフスポイラーを車輻に仮固定して位置決めし、マスキングテープ等にてリヤハーフスポイラーの上端線を純正バンパーにマーキングしてください。(高さ位置決め寸法：図示ポイントにてバンパー割線より約240mm)
3. 下図を参考にリヤホイールアーチ部(左右4ヶ所)、マフラー出口部(左右2ヶ所)を付属のタッピングビスにて仮固定してください。
4. 全体のバランスを確認し、各取り付け位置を順番に本締めしてください。

付属部品

- 4mmタッピングビス × 6
- ラバーモール × 1

純正バンパー

ラバーモール

スポイラー

ラバーモール貼り付け要領(断面図)

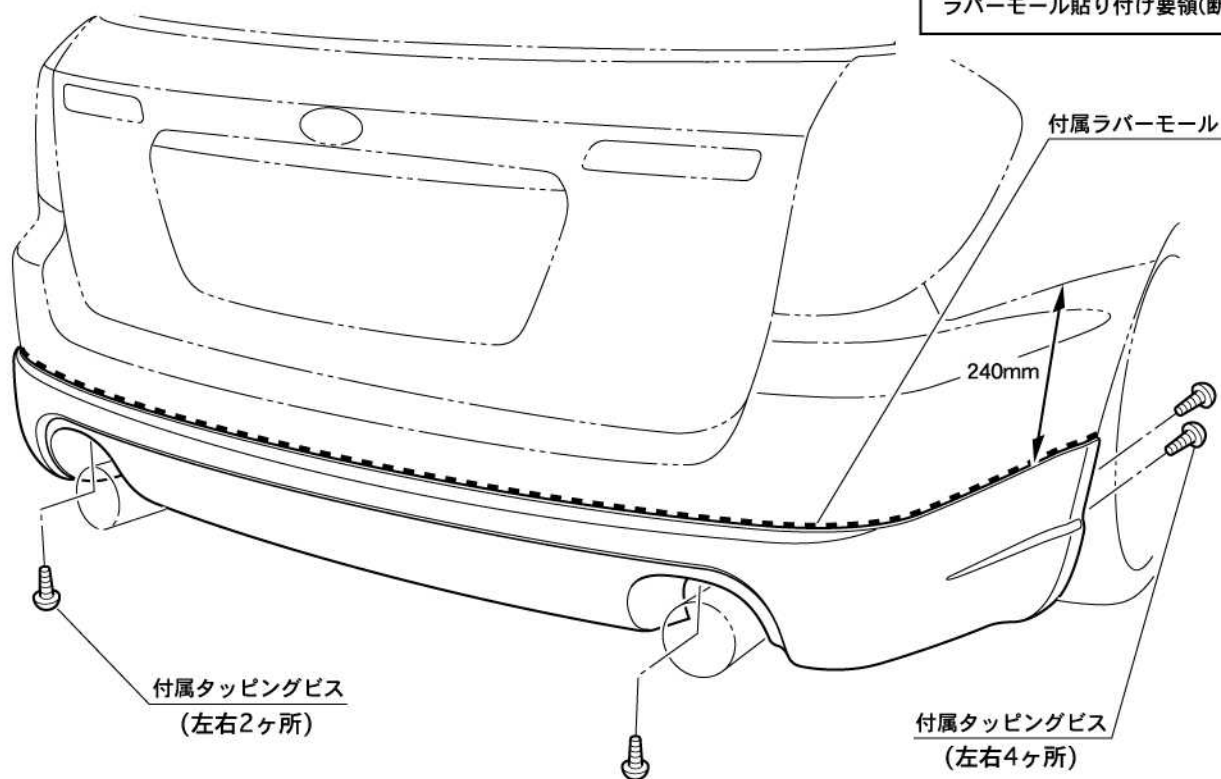

⚠ 注意

- 「FRP製品に関するご注意とお願い」をよく読んでから作業してください。
- 車輻には、組み付け誤差等のバラツキがあります。
塗装前に取り付け車輻に仮合せし、取り付け穴及び車輻との合いをヤスリ等で削り、合わせてください。塗装及び加工後の返品、クレーム等には応じられません。
- 2人以上で作業してください。
- エンジンを停止させ、サイドブレーキをかけ、車輻が確実に固定されている事を確認してから作業してください。
- 取り付け終了後は、ネジ等の締め付け及び全体のガタツキ等がないか、もう一度確認してください。
- 一定期間ごとの増し締め作業を必ずお願いします。

フロントグリル 取付方法

1. 車輻から純正フロントグリルを取り外してください。
2. 下全体図及び※1図を参照し、純正ファスナーと付属タッピングビスを使用してフロントグリルを車輻に仮固定してください。
3. イングス製バンパースポイラーと同時装着する場合は、※2図を参照しフロントグリル固定用ステーをバンパースポイラーに取り付けてください。
4. イングス製バンパースポイラーと同時装着する場合、3. で取り付けたステーとバンパースポイラーとの隙間にフロントグリル下面部を入れ込んでください。
5. 全体のバランスを確認し、各取付位置を順番に本締めしてください。

付属部品

- M6ボルト × 1
- ワッシャー × 1
- 4mmタッピングビス × 4
- イングスバンパースポイラー用ステー × 1

※1 グリル固定ブラケット拡大図

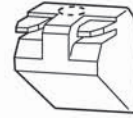

左図を参照し、純正フロントグリル固定ブラケットの上面中心部にドリルなどを用いて、3φの穴を開けてください。

付属4mmタッピングビス
(4ヶ所)

純正ファスナー
(左右2ヶ所)

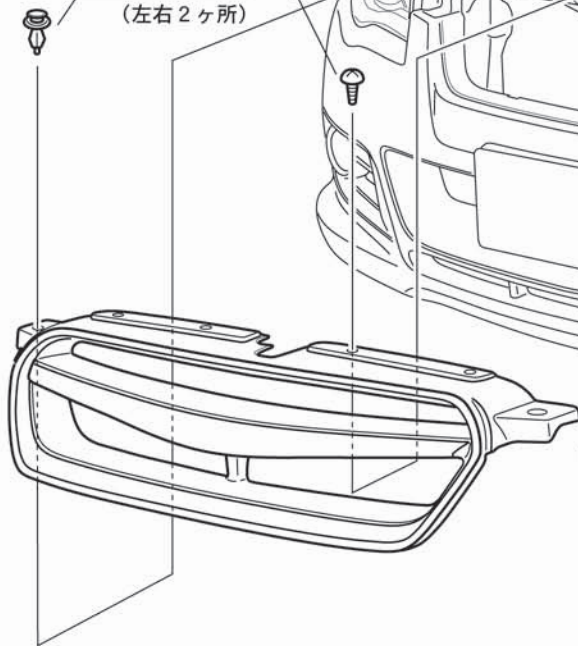

※2 フロントバンパーがイングス製バンパースポイラーの場合

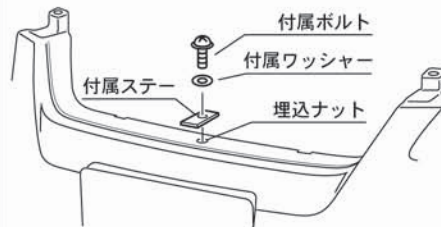

フロントグリルを取り付ける車輻のバンパーがイングス製バンパースポイラーの場合は、左図を参照し、バンパースポイラー側の埋込ナット位置に付属のボルト&ワッシャーを用いて、フロントグリル固定用ステーをバンパースポイラーに取り付けてください。

※イラストの車輻は、イングス製バンパースポイラーを装着しております。

注意

- 「FRP製品に関するご注意とお願い」をよく読んでから作業してください。
- 車輻には、組み付け誤差などのバラツキがあります。
塗装前に取り付け車輻に仮合わせし、取り付け穴及び車輻との合いをヤスリ等で削り、調整してください。塗装後及び加工後の返品、クレーム等には応じられません。
- 2人以上で作業してください。
- エンジンを停止させ、サイドブレーキをかけ、車輻が確実に固定されている事を確認してから作業してください。
- 取り付け終了後は、ネジ等の締め付け及び全体のガタツキ等がないか、もう一度確認してください。
- 一定期間ごとの増締め作業を必ずおねがいします。

リアバンパースポイラー取付方法

1. 車輛から純正バンパーを取り外してください。
2. 純正リアリフレクター&バックフォグランプ（左右2ヶ所）を取り外してください。（グレードにより装備品が異なります）
3. 詳細図1.を参照し、2.で取り外した純正リアリフレクター&フォグランプを、純正ファスナー・ボルトを使用して、バンパースポイラーに固定してください。
4. 純正バンパーの左右内部に固定されているサイドリテーナー（※1）を純正バンパーから取り外し、付属のビスを使用して、バンパースポイラーに固定してください。
5. 図を参照し、純正ファスナー・ボルト・付属ビスを使用して、バンパースポイラーを車輛に仮固定してください。
※注意！・・・バンパースポイラー内部中央破線部をアッパーリテーナー（※2）の凹部に差し込んでください。
7. 全体のバランスを確認し、各取付位置を順番に本締めしてください。

付属部品

- 4mmタッピングビス × 6
- ワッシャー × 2

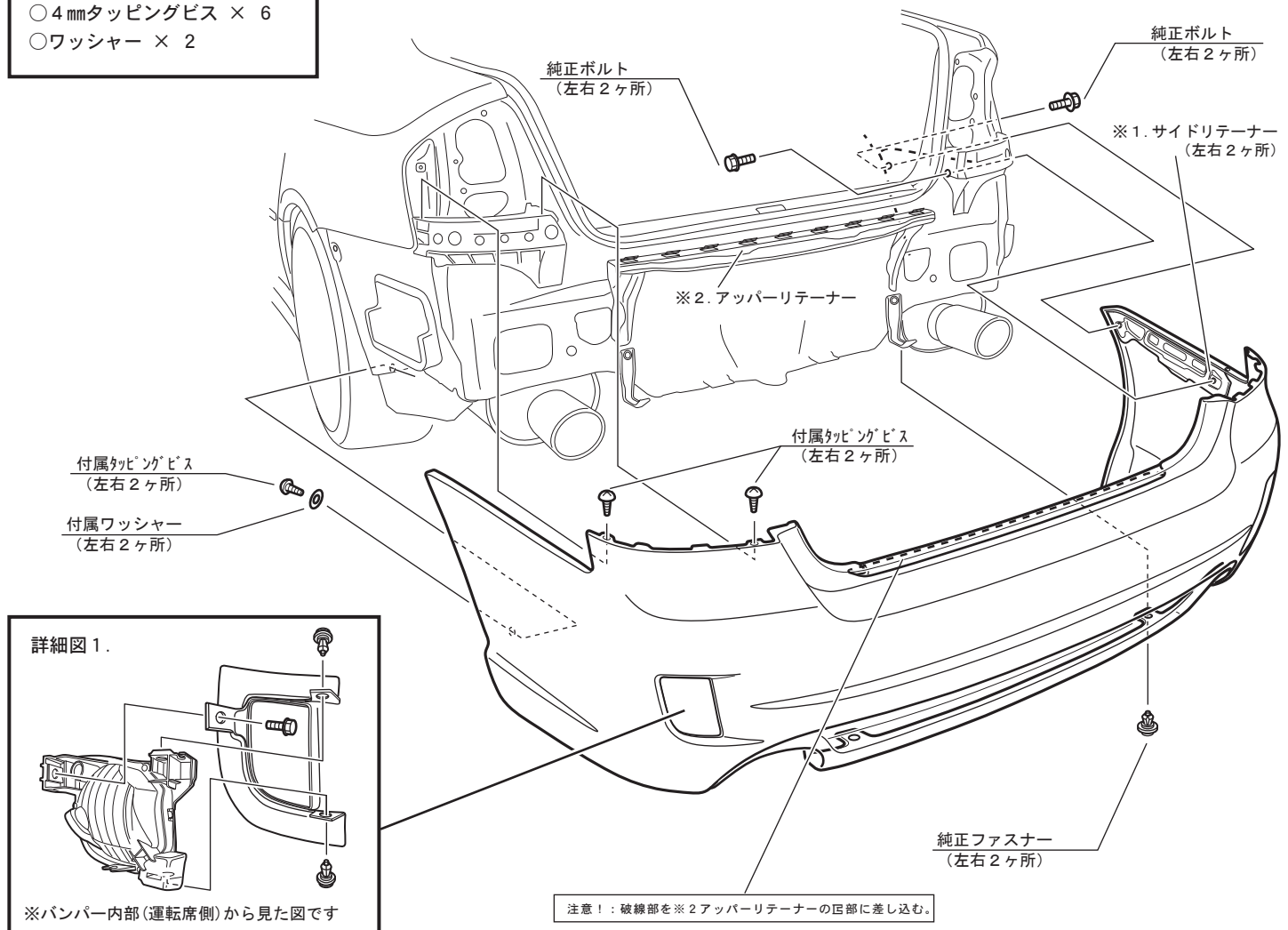

詳細図1.

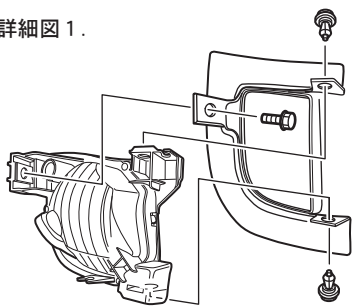

※バンパー内部（運転席側）から見た図です

注意！：破線部を※2アッパーリテーナーの凹部に差し込む。

注意

- 「FRP製品に関するご注意とお願い」をよく読んでから作業してください。
- 車輛には、組み付け誤差などのバラツキがあります。
塗装前に取り付け車輛に仮合わせし、取り付け穴及び車輛との合いをヤスリ等で削り、調整してください。塗装後及び加工後の返品、クレーム等には応じられません。
- 2人以上で作業してください。
- エンジンを停止させ、サイドブレーキをかけ、車輛が確実に固定されている事を確認してから作業してください。
- 取り付け終了後は、ネジ等の締め付け及び全体のガタツキ等がないか、もう一度確認してください。
- 一定期間ごとの増締め作業を必ずおねがいします。