

フロントアンダースポイラー取付方法

1. フロントアンダースポイラーの下図 〓 線部に、付属のラバーモールを長さに合わせて切断し貼り付けてください。
2. フロントアンダースポイラーを位置決めし、車輻に固定してください。
3. 図を参照し、付属のボルト、ステー類にてフロントアンダースポイラーを仮固定してください。
4. 全体のバランスを確認し、各取り付け位置を順番に本締めしてください。

付属部品

- 4mmタッピングビス × 4
- ボルト × 2
- ナット × 2
- ステー × 2
- ラバーモール × 1

純正バンパー

ラバーモール

スポイラー

ラバーモール貼り付け要領(断面図)

付属4mm
タッピングビス付属ナット
(左右2ヶ所)付属ボルト
(左右2ヶ所)付属ステー
(左右2ヶ所)純正ボルト
(左右2ヶ所)付属4mm
タッピングビス

⚠ 注意

- 「FRP製品に関するご注意とお願い」をよく読んでから作業してください。
- 車輻には、組み付け誤差等のバラツキがあります。
塗装前に取り付け車輻に仮合せし、取り付け穴及び車輻との合いをヤスリ等で削り、合わせてください。塗装及び加工後の返品、クレーム等には応じられません。
- 2人以上で作業してください。
- エンジン停止させ、サイドブレーキをかけ、車輻が確実に固定されている事を確認してから作業してください。
- 取り付け終了後は、ネジ等の締め付け及び全体のガタツキ等がないか、もう一度確認してください。
- 一定期間ごとの増し締め作業を必ずお願いします。

サイドステップスポイラー取付方法

1. 車輛から純正サイドステップを取り外してください。
2. サイドステップの下図 - - 線部に、付属のラバーモールを長さに合わせて切断し貼り付けてください。
3. サイドステップを車輛に仮固定してください。
4. 図を参照し、付属タッピングビスならびに純正タッピングビス類にてサイドステップを仮固定してください。
5. 全体のバランスを確認し、各取り付け位置を順番に本締めしてください。

付属部品

- 4mmタッピングビス × 2
- ラバーモール × 1

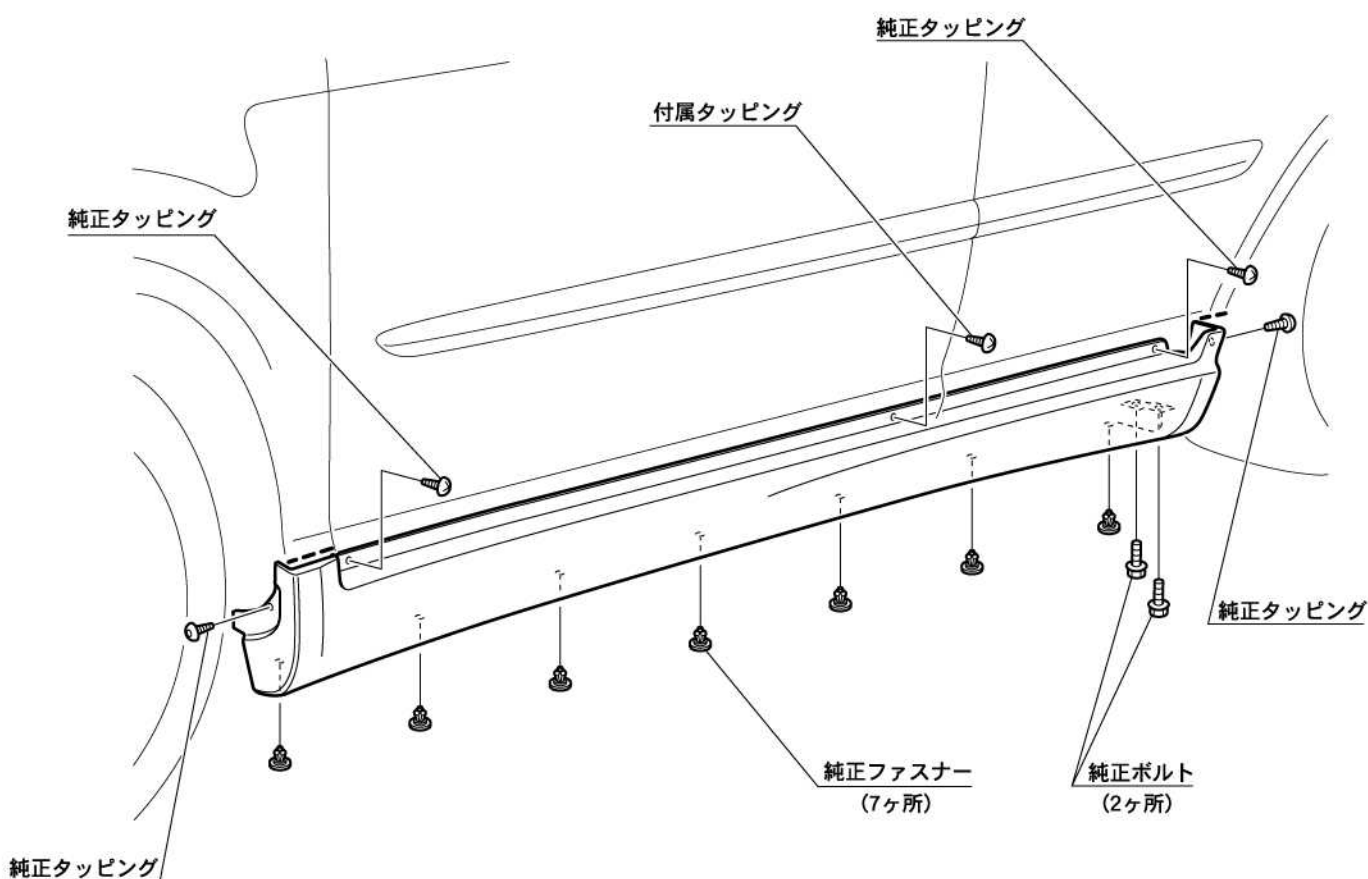

⚠ 注意

- 「FRP製品に関するご注意とお願い」をよく読んでから作業してください。
- 車輛には、組み付け誤差等のバラツキがあります。
塗装前に取り付け車輛に仮合せし、取り付け穴及び車輛との合いをヤスリ等で削り、合わせてください。塗装及び加工後の返品、クレーム等には応じられません。
- 2人以上で作業してください。
- エンジンを停止させ、サイドブレーキをかけ、車輛が確実に固定されている事を確認してから作業してください。
- 取り付け終了後は、ネジ等の締め付け及び全体のガタツキ等がないか、もう一度確認してください。
- 一定期間ごとの増し締め作業を必ずお願いします。

リアアンダースポイラー取付方法

1. リアアンダースポイラーの下図---線部に、付属のラバーモールを長さに合わせて切断し貼り付けてください。
2. リアアンダースポイラーを車輻に位置決めしテープなどにより取り付け位置をマーキングした後、リアアンダースポイラーを車輻に固定してください。
3. 図を参照し、付属のボルト、ステー類にてリアアンダースポイラーを仮固定してください。
4. 全体のバランスを確認し、各取り付け位置を順番に本締めしてください。

付属部品

- 4mmタッピングビス × 4 (左右)
- ボルト × 4
- ナット × 4
- ステー × 2
- ラバーモール × 1

純正バンパー

ラバーモール

スポイラー

ラバーモール貼り付け要領(断面図)

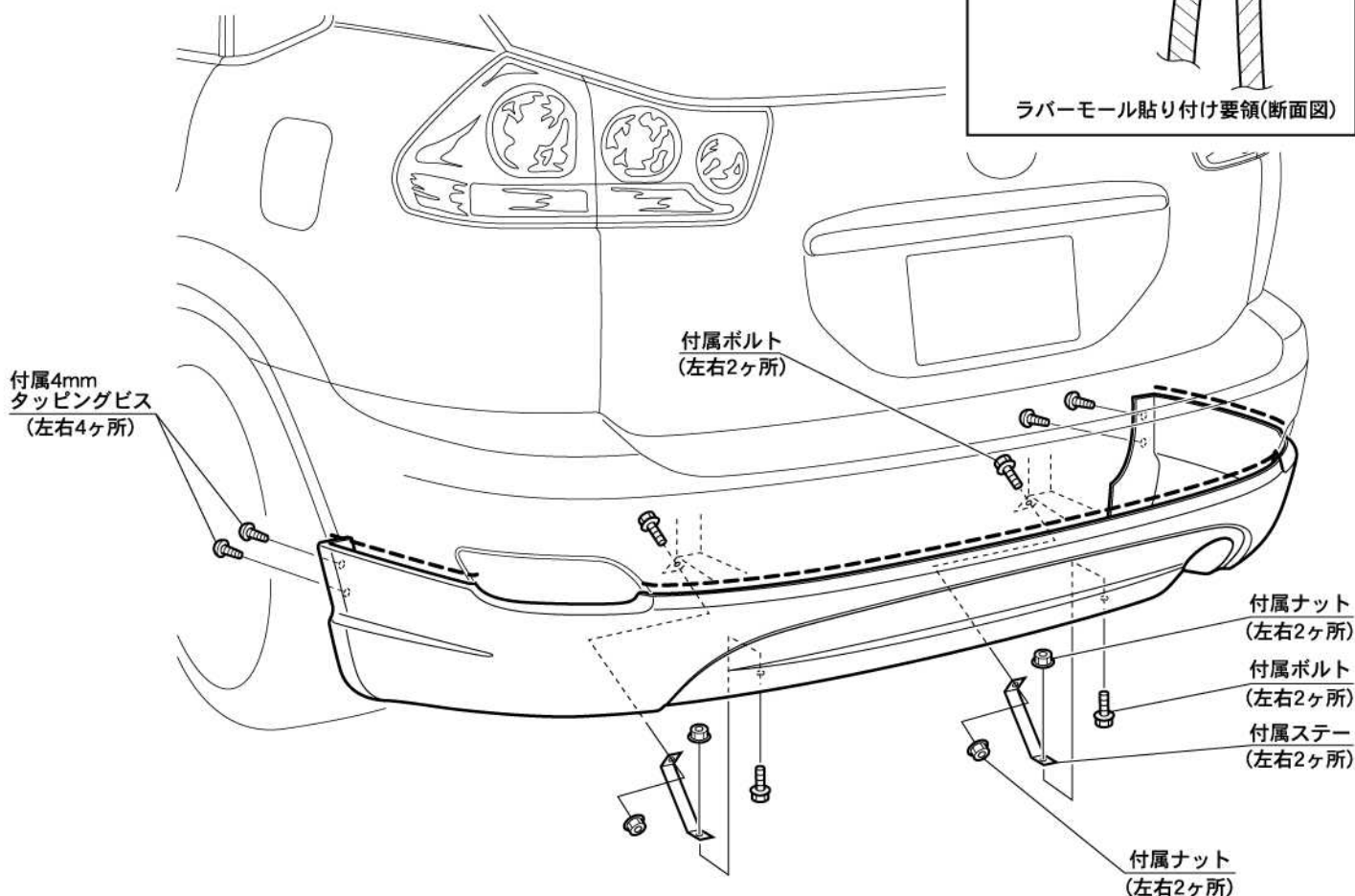

⚠ 注意

- 「FRP製品に関するご注意とお願い」をよく読んでから作業してください。
- 車輻には、組み付け誤差等のバラツキがあります。
塗装前に取り付け車輻に仮合せし、取り付け穴及び車輻との合いをヤスリ等で削り、合わせてください。塗装及び加工後の返品、クレーム等には応じられません。
- 2人以上で作業してください。
- エンジンを停止させ、サイドブレーキをかけ、車輻が確実に固定されている事を確認してから作業してください。
- 取り付け終了後は、ネジ等の締め付け及び全体のガタツキ等がないか、もう一度確認してください。
- 一定期間ごとの増し締め作業を必ずお願いします。